

# 設計受付シート

送信日 年 月 日

FAX番号	本社	06-6563-1222	東京	03-6744-2706	名古屋	052-566-2008
	静岡	054-254-2136	北陸	076-223-6411	福岡	092-474-2658

貴社情報			
貴社名		部署名	
		御名前	
所在地	〒	TEL	
		FAX	
		e-mail	
機械情報			
機械の種類			
機械名			
機種			
搬送物	モーター容量		
ベルトタイプ	ベルト速度		
サイズ	アジャスト有無		
本数	最小プーリ径		
※ベルトリスト及びレイアウト等			
ご要望			
1. ベルト選定	設計依頼		
	その他質問		
2. 内容	※新規設計・改造、もしくは、ご希望や現行ベルトの改善点・不満点があればご記入下さい。		



**ニッタ株式会社** 工業資材事業部 <https://www.nitta.co.jp>

本社 〒556-0022 大阪市浪速区桜川4-4-26 TEL.06-6563-1221(代) FAX.06-6563-1222

東京支店	〒104-0061 東京都中央区銀座8-2-1	TEL.03-6744-2705	FAX.03-6744-2706	代理店
名古屋支店	〒450-0003 名古屋市中村区名駅南1-17-23	TEL.052-589-1311	FAX.052-566-2008	
福岡営業所	〒812-0011 福岡市博多区博多駅前2-11-26	TEL.092-473-6651	FAX.092-474-2658	
北陸営業所	〒920-0024 金沢市西念1-1-3	TEL.076-265-6235	FAX.076-223-6411	
静岡営業所	〒420-0837 静岡市葵区日出町2-1	TEL.054-254-2133	FAX.054-254-2136	



## 印刷・製本用ベルト

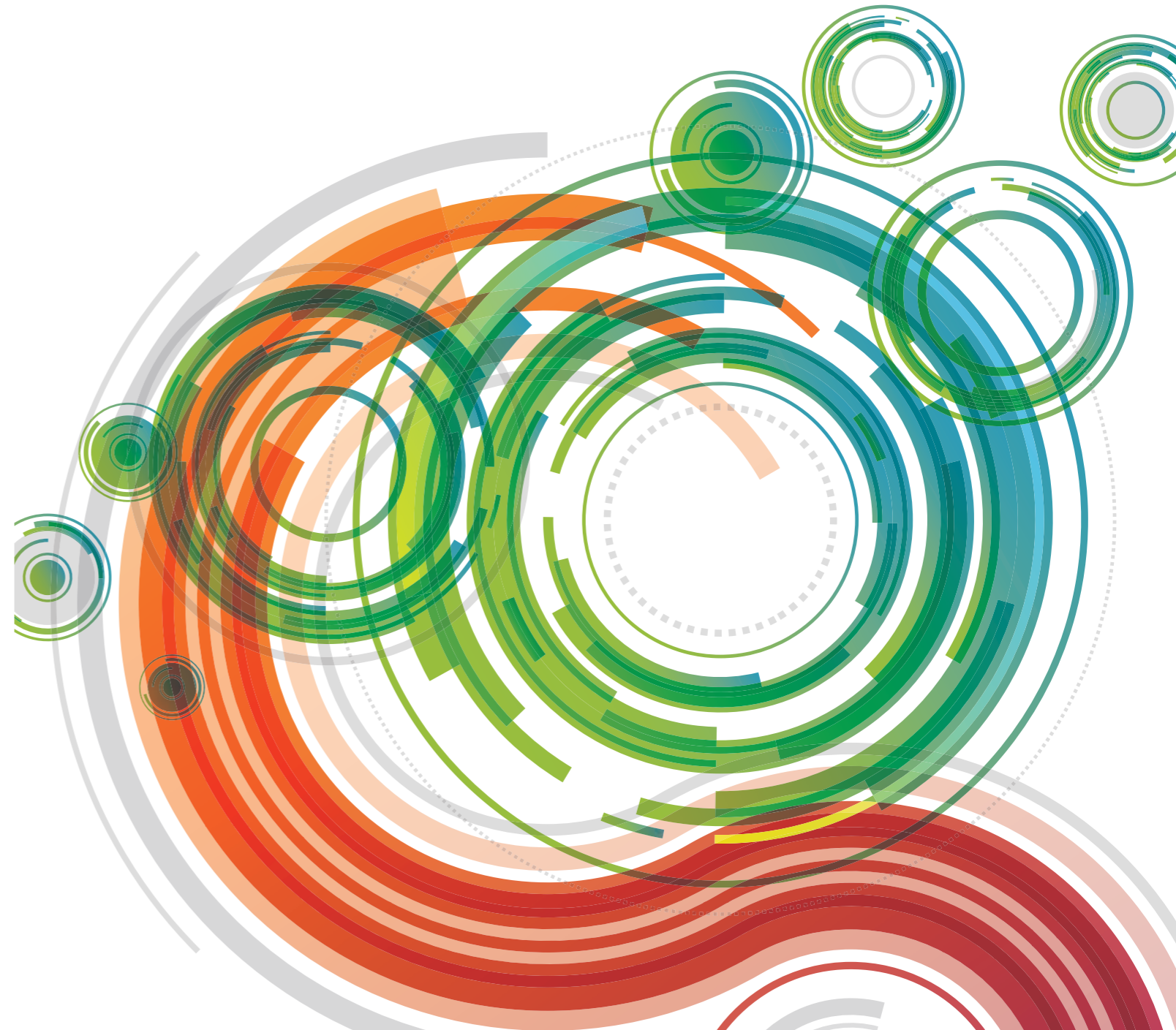

**ニッタ株式会社**

# 印刷・製本業界の生産性向上に 貢献するNITTAのベルト製品群



## 【 ベルト構成と特長 】

豊富なラインナップ

長寿命化

耐摩耗性

耐屈曲性

帯電防止性能

### ポリベルト™

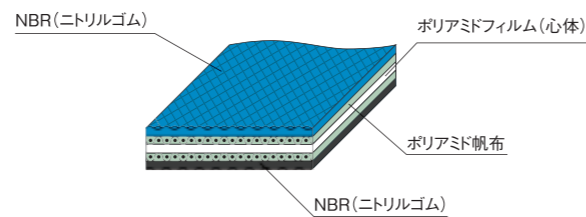

標準伸張率… 1%

#### ベルトタイプ表示方法

【心体フィルム厚(mm)×1000倍】  
 SG - 500 (500…0.5 mm厚×1000)  
 L - 350 (350…0.35mm厚×1000)

【表面材構成】  
 SG…極薄(Slight)緑色(Green)  
 L…薄い(Light)  
 M…中厚(Middle)  
 H…厚い(Heavy)

特殊合成ゴムによる安定した摩擦係数

特殊合成ゴムによる優れた耐摩耗性

長寿命化

高抗張力を有し、張力保持特性に優れる

ロングスパン搬送

幅方向の剛性を有し、側面損傷に対し優れる

耐フランジ特性

### ポリスプリント™

#### ●ポリエステル帆布心体タイプ

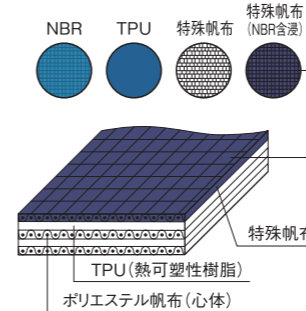

標準伸張率… 1%

#### ベルトタイプ表示方法

【ベルト厚(mm)×10倍】  
 LA - 4E 14  
 FZ - 5E 12

【ベルト張力(N/mm)】  
 1%伸張、200h走行時

【表面材構成】  
 LA…両面青色NBR  
 FZ…特殊帆布+裏面緑色NBR

#### ●エラストックタイプ

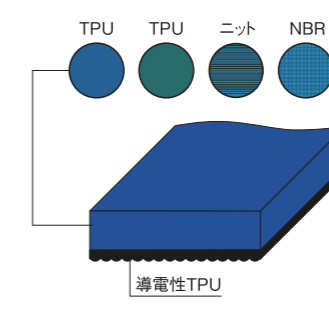

標準伸張率… 5%

#### ベルトタイプ表示方法

【ベルト厚(mm)×10倍】  
 TA GTD 09

【表面材構成】  
 TA…青色TPU  
 GTD…紺色NBR+TPU

エンドレス工具による簡易なエンドレスを実現

経験不問、メンテナンス時間短縮、接着剤不要

耐屈曲性の向上→高速・多屈曲・小プリー化実現

エンドレス工具による継手部平面性の実現

印刷物への傷を大幅低減、長寿命化

ポリエステル帆布(心体)による  
寸法安定性向上

温湿度環境変化の  
影響を受けない

軸間固定で使用可能

表面材の多品種ラインナップ

### NLG™

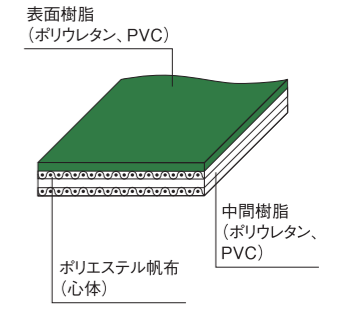

標準伸張率… 0.5% (タイプによる)

#### ベルトタイプ表示方法

【ベルト構成】  
 A…表面樹脂/裏面帆布  
 D…両面帆布

GUTW - 12 A  
 GU - 12 A

【ベルト引張強さ(N/mm)÷10】

【表面材構成】  
 GUTW…緑色ウレタン+TW目付  
 GU…緑色ウレタン平滑表面

広幅対応が可能  
(最大1000~3000幅\*)

\*タイプにより最大幅は異なります。

幅方向の剛性を有し、  
平面性に優れる

多様な品種ラインナップ  
(色・表面形状)

用途に応じた最適の  
ベルト選定が可能



# 印刷機用ベルト 使用例

## 【特長】

- ▶ 耐摩耗性
- ▶ 高い搬送精度
- ▶ 長寿命

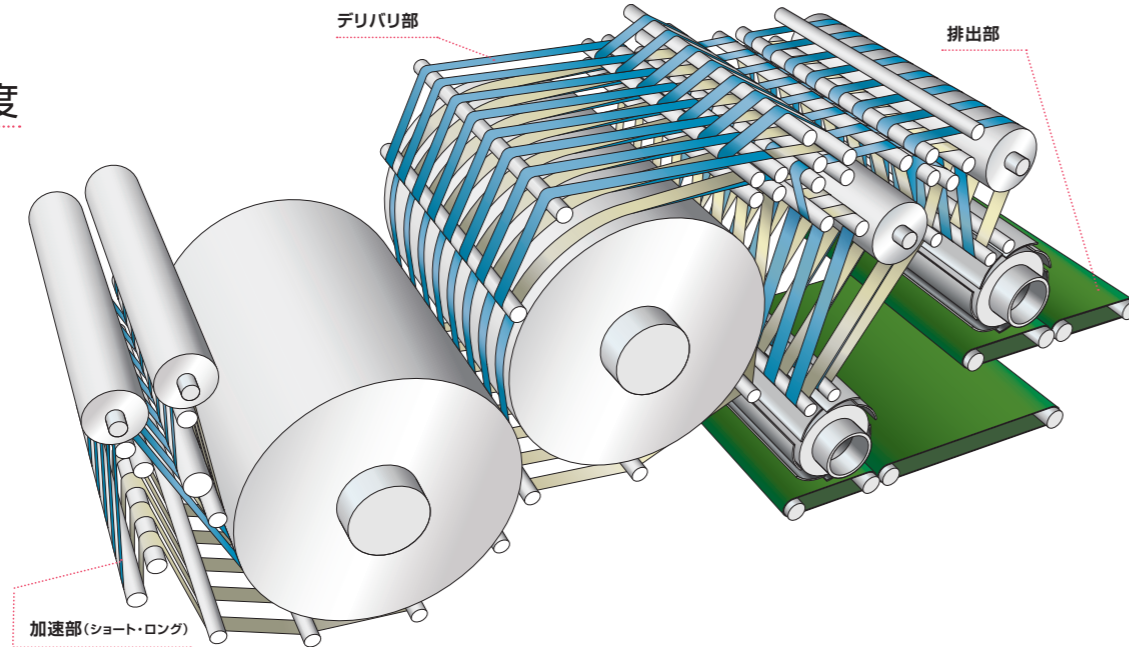

# シーター(カッター)用ベルト 使用例

## 【特長】

- ▶ 耐摩耗性
- ▶ 高い搬送精度
- ▶ 長寿命

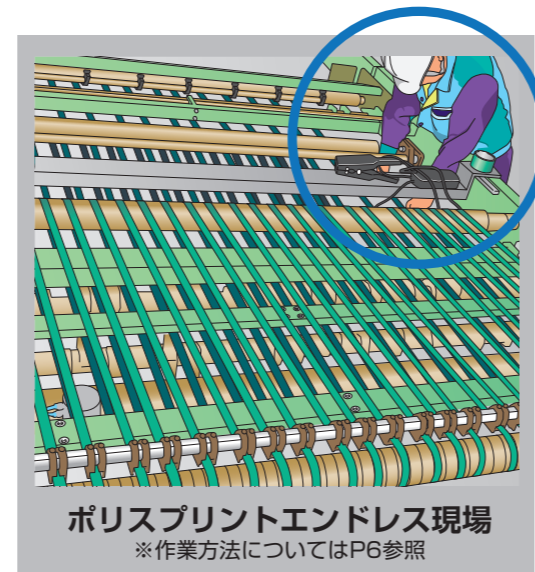
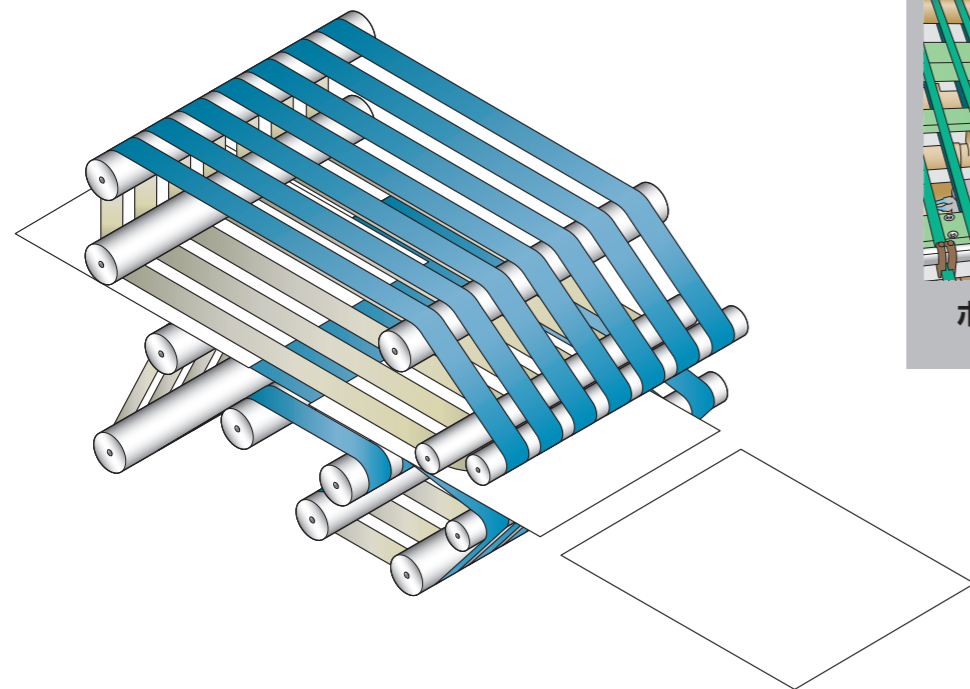

## 長寿命 特殊表面布採用で耐摩耗性向上

オフセット輪転印刷機折り部に TPS-3SN  
 グラビア輪転印刷機折り部に TTP-8E18N

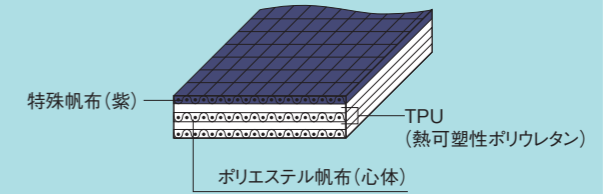

【ポリスプリントTTP-8E18N】

### グラビア輪転印刷機

機械パート名	推奨ベルト		特長
	カテゴリ	型番	
加速部(ショート・ロング)	ポリスプリント	TTP-8E18N	継手耐久性、耐摩耗性
デリバリ部(折り胴後)	ポリスプリント		
排出部	NLG	GUSRB-14ANL、GUTW-12A	高摩擦グリップ力(搬送力)、汎用性

### オフセット輪転印刷機

機械パート名	推奨ベルト		特長
	カテゴリ	型番	
折り胴部	ポリスプリント	TTZ-4E10LF	適度な滑り性とグリップ力 耐摩耗性、耐フランジ特性
	ポリベルト	TPS-3SN、SGタイプ	
チョッパー折り部	ポリスプリント	FZ-5E12、TTZ-4E10LF	適度な滑り性とグリップ力 耐摩耗性、耐フランジ特性、高張力
	ポリベルト	各種SGタイプ	
排出部、スタッカー部	NLG	GUSRB-14ANL、GU-12A	適度なグリップ力、汎用性

### オフセット枚葉印刷機

機械パート名	推奨ベルト		特長
	カテゴリ	型番	
枚葉フィーダー部	ポリスプリント	FZ-5E12、TTZ-4E10LF、 TTF-4E10	適度な滑り性とグリップ力 耐摩耗性、耐フランジ特性
	ポリベルト	TPS-3SN、 各種SGタイプ	

### シーター(カッター)

機械パート名	推奨ベルト		特長
	カテゴリ	型番	
シートフィーダー部	ポリスプリント	NB-2E10、TTZ-4E10LF	適度な滑り性と耐摩耗性 軸間固定で使用可能
		GTD	
	ポリベルト	FZ-5E12 TPS-3SN、各種SGタイプ	適度なグリップ力

## 経験不要・接着剤不要

ポリスプリントタイプは突然のベルト切断も素早く復帰！

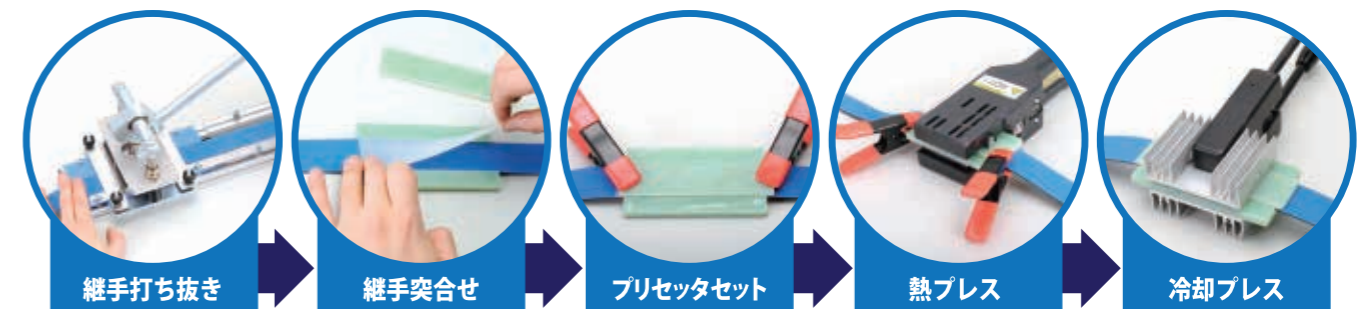

# 製本ライン用ベルト 使用例

## 【特長】

- ▶ 紙搬送に適した摩擦係数..... **安定した搬送精度・耐摩耗性**
- ▶ 搬送物を傷つけないソフトな表面布..... **間欠運転・ストッパー部 生乾きインクの転写低減**
- ▶ フィンガー継手..... **簡易エンドレス[素早いベルト交換・経験不問、接着剤不要]**
- ▶ 寸法安定性(ポリエステル帆布心体)..... **温度による張力変化低減[搬送精度・空運転の削減]**

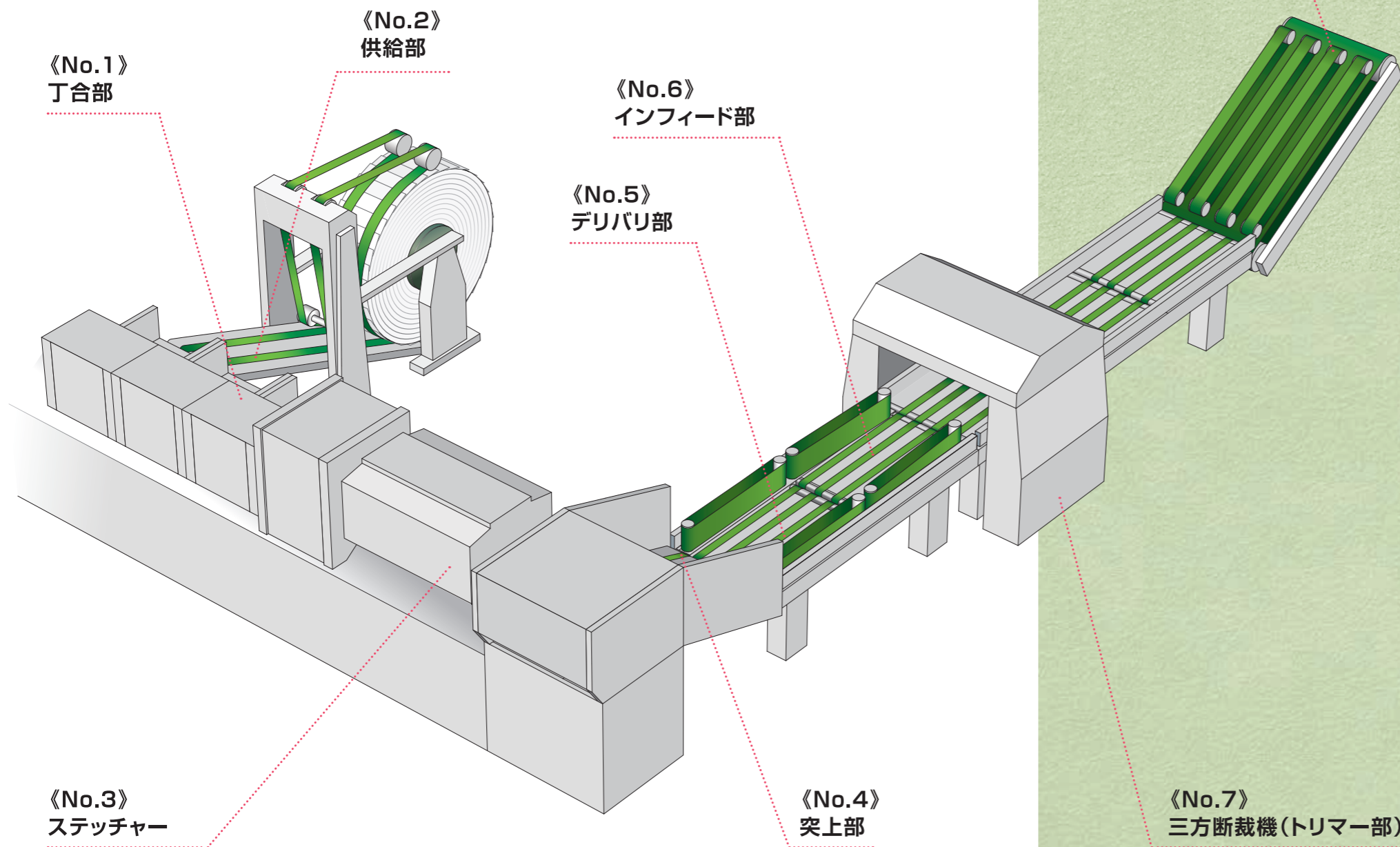

三方断裁機(トリマー部)に最適 ポリスプリント™TTF-4E10

- ◎小プーリ径対応、耐屈曲性に優れる
- ◎環境変化に優れた寸法安定性

## 中綴製本機

No.	機械パート名	推奨ベルトタイプ		特長
		カテゴリ	型番	
1	丁合部	ポリスプリント	LA-4E14 FZ-5E12	耐屈曲性
2	供給部	ポリスプリント	FZ-5E12	高摩擦グリップ力
		NLG	GUSRB-14ANL など	
3	ステッチャー	—	—	—
4	突上部	ポリスプリント	FZ-5E12 TTZ-4E10LF	グリップ性、耐摩耗性
5	デリバリ部	ポリスプリント	FZ-5E12 TTZ-4E10LF	安定した摩擦係数、耐フランジ特性
6	インフィード部	ポリスプリント	FZ-5E12 TTZ-4E10LF	安定した摩擦係数、耐ひねり特性
7	三方断裁機(トリマー部)	ポリスプリント	FZ-5E12 TTF-4E10 TTZ-4E10LF	傷防止特性、耐屈曲性
8	スタッカー部	ポリスプリント	FZ-5E12 TTZ-4E10LF	安定した摩擦係数、耐フランジ特性

## 丁合機(コレーター)

機械パート名	カテゴリ	推奨ベルトタイプ		特長
		型番		
垂直搬送部	ポリスプリント	LA-4E14 SLA-8E14		安定した摩擦係数
排出部	ポリスプリント	TA09 TA12 HTA09 GTD NTD など		軸間固定使用、安定した張力特性

## 紙折機

機械パート名	カテゴリ	推奨ベルトタイプ		特長
		型番		
フィード部	ポリスプリント	LA-4E14 SLA-8E14 FZ-5E12 TTZ-4E10LF		安定した摩擦係数
	ポリベルト	各種Lタイプ		
チョッパー折り部	ポリスプリント	FZ-5E12 TTZ-4E10LF など		適度な滑り性、耐摩耗性、耐フランジ特性
	ポリベルト	各種SGタイプ		

製本機用ベルトのスタンダード品 ポリスプリント™FZ-5E12

- ◎フィンガー継手で搬送精度向上
- ◎簡易エンドレスタイプでメンテナンス性向上

## ポリスプリント™用エンドレス工具

短時間で簡単なエンドレス (経験不問)

フィンガー継手 (接着剤不要)

■ 突然のベルト切断時、復帰作業が簡単にできます。

■ 機械分解作業、長期ラインストップ等の悩みを解決します。



ポリスプリントエンドレスの工程は動画で公開しています。



▼フィンガーパンチャー…フィンガー継手を製作する工具です。

工具番号	型番	外観	特長	加工最大幅 (mm)	加工最大厚 (mm)	サイズ			重量 (kg)	打ち抜きフィンガー形状 長さ×ピッチ (mm)
						W (mm)	L (mm)	H (mm)		
1	FP30-10-50N		一発打ち抜きのため、簡単、確実にフィンガー継手を製作します。	50	2.0	135	400	390	3.4	30×10
	FP30-10-100		一発打ち抜きのため、簡単、確実にフィンガー継手を製作します。	100	2.0	200	500	504	7.0	30×10
2	FP70-10-50		ベルト幅方向へピッチ送りで打ち抜きます。フィンガー継手を確実に製作します。	50	6.0	180	600	250	9.0	70×10
3	FP120-10-50		ベルト幅方向へピッチ送りで打ち抜きます。フィンガー継手を確実に製作します。	50	6.0	180	600	250	9.0	120×10
4	FP70-10-100		ベルト幅方向へピッチ送りで打ち抜きます。フィンガー継手を確実に製作します。	100	6.0	230	610	250	10.4	70×10
5	FP120-10-100		ベルト幅方向へピッチ送りで打ち抜きます。フィンガー継手を確実に製作します。	100	6.0	230	610	250	10.4	120×10

▼ホット(加熱)プレス…所定の時間、温度、圧力をかけて、融着するプレス工具です。接着剤は不要です。

工具番号	型番	外観	特長	加工最大幅 (mm)	加工最大厚 (mm)	サイズ			重量 (kg)	適用フィンガー形状 長さ×ピッチ (mm)	電源	温度 (°C)
						W (mm)	L (mm)	H (mm)				
6	NPS-3050 H1		フィンガー継手用加熱プレスです。温度を設定して確実に施工できます。	50	2.0	84	250	100	1.5	30×10	100V	~200
	NPS-3050 H2		フィンガー継手用加熱プレスです。温度を設定して確実に施工できます。	50	2.0	84	250	100	1.5	30×10	200V	
7	NPS-0310 H1		フィンガー継手用加熱プレスです。温度を設定して確実に施工できます。	100	2.0	107	365	112	4.1	30×10	100V	~200
	NPS-0310 H2		フィンガー継手用加熱プレスです。温度を設定して確実に施工できます。	100	2.0	107	365	112	4.1	30×10	200V	
7	NPS-1210-1		フィンガー継手用加熱プレスです。この一台で加熱と冷却を全自動で行います。	100	6.0	230	320	180	9.5	70×10 120×10	100V	~200
	NPS-1210-2		フィンガー継手用加熱プレスです。この一台で加熱と冷却を全自動で行います。	100	6.0	230	320	180	9.5	70×10 120×10	200V	

▼クーリング(冷却)プレス…加熱プレス後の継手を冷却する工具です。電源は不要です。

工具番号	型番	外観	特長	加工最大幅 (mm)	加工最大厚 (mm)	サイズ			重量 (kg)	適用フィンガー形状 長さ×ピッチ (mm)
						W (mm)	L (mm)	H (mm)		
8	NPS-3050C		フィンガー継手用冷却プレスです。	50	2.0	80	224	92	0.6	30×10
	NPS-0310C		フィンガー継手用冷却プレスです。	100	2.0	102	311	102	2.4	30×10

▼その他の必要ツール

工具番号	型番	外観	特長
9	プリセッタ		標準タイプ プレスする際、ベルトが曲がらないように仮固定する治具です。プレスタイプ、ベルト幅に合わせた各幅別のプリセッタをご用意しています。
			EBタイプ 継手突合せからプレス投入まで、ベルト継手セット作業をスムーズに行えます。オプションプリセッタです。
10	クランプ金具 (2個)		プリセッタを抑えるためのクランプ金具です。
11	専用ケース		FP30-10-50N、NPS-3050 H1 (H2)、NPS-3050C、プリセッタ、クランプ金具が収納できます。重量7.8kg W43×H37×T16

## ポリベルト™用エンドレス工具

▼ポリスカイバー…スカイバー継手を製作する工具です。

工具番号	型番	外観	特長	加工最大幅 (mm)	加工最大厚 (mm)	サイズ			重量 (kg)	電源
				W (mm)	L (mm)	H (mm)				
12	PS153		スカイバー継手を製作します。高い信頼性と多くの使用実績があります。	150	3.0	400	380	435	33	100V or 200V

▼ポリプレス…スカイバー継手用ホット(加熱)プレスです。

工具番号	型番	外観	特長	加工最大幅 (mm)	加工最大厚 (mm)	サイズ			重量 (kg)	電源	温度 (°C)
				W (mm)	L (mm)	H (mm)					
13	PP051		スカイバー継手用プレスです。軽量で使いやすく好評です。	50	2.5	112	160	90	1.3	100V or 200V	110
	PP103		スカイバー継手用プレスです。高い信頼性と多くの使用実績があります。	100	5.0	140	295	150	3.1	100V or 200V	110

\*ポリプレスのPSE認証は100Vに適合。

\*ポリベルトのエンドレスにはベルトタイプに合った接着剤(ポリボンド)が必要になります。